

Saturn 4fl 250, 350, 700, 900, 1300

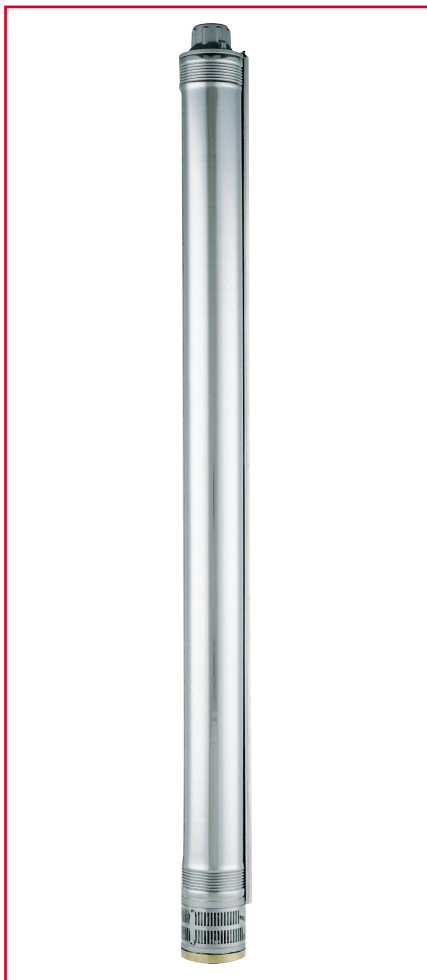

Погружные центробежные многоступенчатые насосы со встроенным обратным клапаном для скважин 4" (100 мм)

Назначение

Для подачи чистых жидкостей без длинноволоконистых включений и веществ, агрессивных по отношению к материалам деталей насоса. Обладает высоким сопротивлением абразивному износу. Допускает содержание песка до 100г/м³.

Основные области применения

Подъем воды из скважин. Работа в различных модульных системах и установках водоснабжения, орошения, осушения и повышения давления. Подача воды для бассейнов, фонтанов, моечного оборудования и других производственно-хозяйственных нужд.

Особенности

Высокая сопротивляемость к истиранию и засорению гидравлической части. Рабочие колеса имеют свободный «плавающий» ход, который позволяет значительно уменьшить износ рабочих колес при большом содержании песка в воде, предотвращает их блокировку, обеспечивает мягкость работы и увеличивает срок службы насоса.

Преимущества

Длительный срок службы. Полная герметичность и изоляция мотора. Отличное качество используемых материалов. Тепловая защита двигателя. Бесшумная работа. Экономичность в работе. Не требует обслуживания. Не загрязняет питьевую воду.



Конструкция

Многоступенчатый центробежный насос с вертикальным напорным патрубком с внутренней резьбой. Всасывающий фильтр предотвращает доступ крупных предметов в гидравлическую часть. Встроенный обратный клапан препятствует образованию обратного потока. Рабочие колеса имеют «плавающий» ход. Электродвигатель переменного тока заполнен охлаждающей жидкостью или водой (в соответствии со стандартами NEMA). Охлаждение происходит за счет протока перекачиваемой воды по наружной поверхности мотора. Самосмазывающиеся подшипники снимают аксиальные напряжения с вала и не требуют обслуживания. Однофазное исполнение до 1,1 kW со встроенной тепловой защитой с автоматическим перезапуском.

Данные мотора

Асинхронный, двухполюсный.
 Вид защиты - IP 68
 Класс изоляции - F
 Допустимые перепады напряжения $\pm 10\%$;
 Обмотка пропитана эпоксидным лаком.
 Режим работы продолжительный.
 Встроенная тепловая защита (однофазное исполнение до 1,1 kW)

Материалы

Корпус насоса - нержавеющая сталь AISI 304
 Напорный патрубок - нержавеющая сталь AISI 304
 Всасывающий фильтр - нержавеющая сталь AISI 304
 Защитный кожух кабеля - нержавеющая сталь AISI 304
 Вал - нержавеющая сталь AISI 420
 Рабочие колеса - армированный Noryl
 Диффузор - армированный Noryl

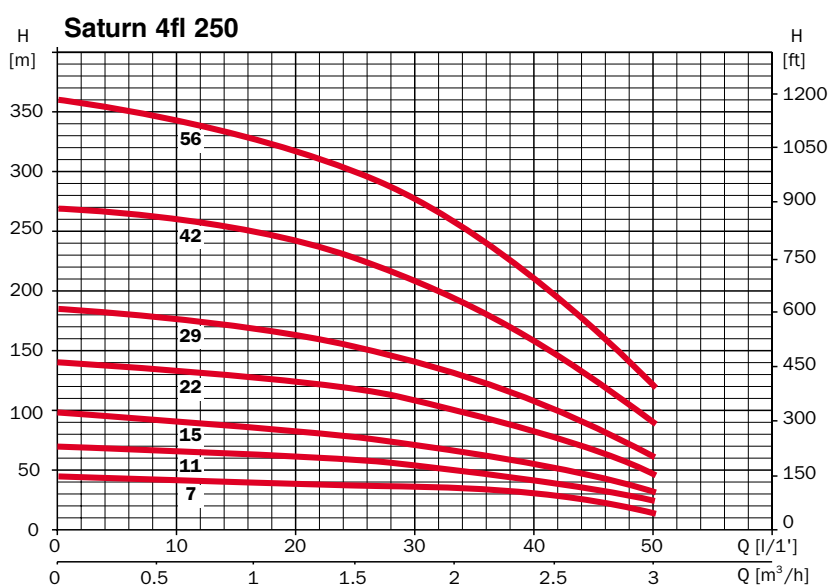
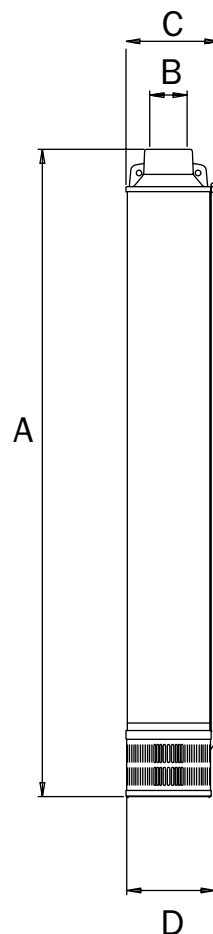

	A	B	C	D	Kg
Saturn 4fl 250 7	293	1 ^{1/4"}	98	91	2,6
Saturn 4fl 250 11	373	1 ^{1/4"}	98	91	3,4
Saturn 4fl 250 15	453	1 ^{1/4"}	98	91	4,2
Saturn 4fl 250 22	593	1 ^{1/4"}	98	91	5,5
Saturn 4fl 250 29	733	1 ^{1/4"}	98	91	6,9
Saturn 4fl 250 42	993	1 ^{1/4"}	98	91	9,4
Saturn 4fl 250 56	1273	1 ^{1/4"}	98	91	12,1

230 V 50 Hz	230/400 V 50 Hz	kW	HP	I/min	5	10	15	20	25	30	40	50
				m³/h	0,3	0,6	0,9	1,2	1,5	1,8	2,4	3
Saturn4fl 250 7M	Saturn4fl 250 7	0,37	0,5		42	41	40	39	38	37	30	15
Saturn4fl 250 11M	Saturn4fl 250 11	0,55	0,75		70	69	65	60	58	55	40	25
Saturn4fl 250 15M	Saturn4fl 250 15	0,75	1		94	90	88	81	78	70	55	31
Saturn4fl 250 22M	Saturn4fl 250 22	1,1	1,5		139	135	130	124	118	110	81	50
Saturn4fl 250 29M	Saturn4fl 250 29	1,5	2		180	175	170	162	152	142	110	60
Saturn4fl 250 42M	Saturn4fl 250 42	2,2	3		265	260	250	240	227	210	160	90
	Saturn4fl 250 56	3	4		350	340	330	318	300	280	210	120

Saturn 4fl 350

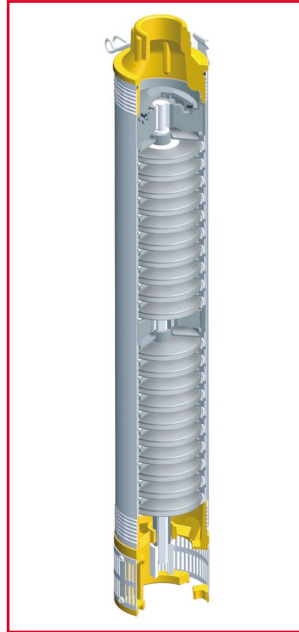
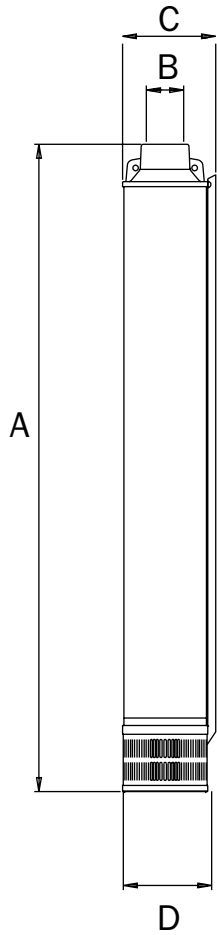

	A	B	C	D	Kg
Saturn 4fl 350 5	253	1 1/4"	98	91	2,2
Saturn 4fl 350 7	293	1 1/4"	98	91	2,6
Saturn 4fl 350 10	353	1 1/4"	98	91	3,2
Saturn 4fl 350 15	453	1 1/4"	98	91	4,2
Saturn 4fl 350 20	533	1 1/4"	98	91	5,1
Saturn 4fl 350 29	733	1 1/4"	98	91	6,9
Saturn 4fl 350 40	953	1 1/4"	98	91	9
Saturn 4fl 350 52	1193	1 1/4"	98	91	11,3

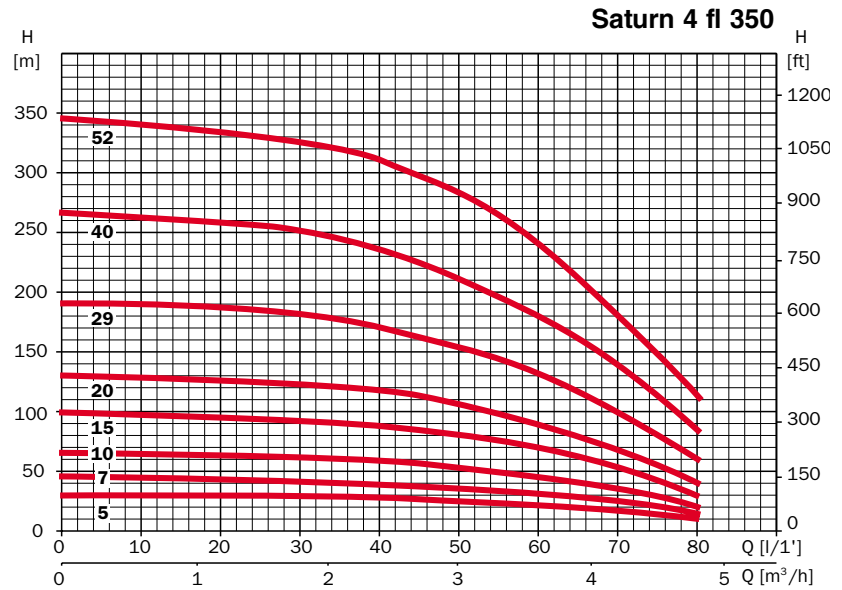

230 V 50 Hz	230/400 V 50 Hz	kW	HP	l/min m³/h	10	20	30	40	50	60	70	80
					0,6	1,2	1,8	2,4	3	3,6	4,2	4,8
Saturn4fl 350 5M	Saturn4fl 350 5	0,37	0,5		30	30	30	30	26	20	18	10
Saturn4fl 350 7M	Saturn4fl 350 7	0,55	0,75		48	48	43	40	38	30	24	13
Saturn4fl 350 10M	Saturn4fl 350 10	0,75	1		64	62	60	59	53	45	33	20
Saturn4fl 350 15M	Saturn4fl 350 15	1,1	1,5		98	94	90	89	80	70	50	30
Saturn4fl 350 20M	Saturn4fl 350 20	1,5	2		130	128	124	120	105	90	70	40
Saturn4fl 350 29M	Saturn4fl 350 29	2,2	3		190	188	180	170	152	132	100	60
	Saturn4fl 350 40	3	4		261	259	250	235	210	180	139	88
	Saturn4fl 350 52	3,7	5,5		340	332	325	310	280	240	180	110

Saturn 4fl 700

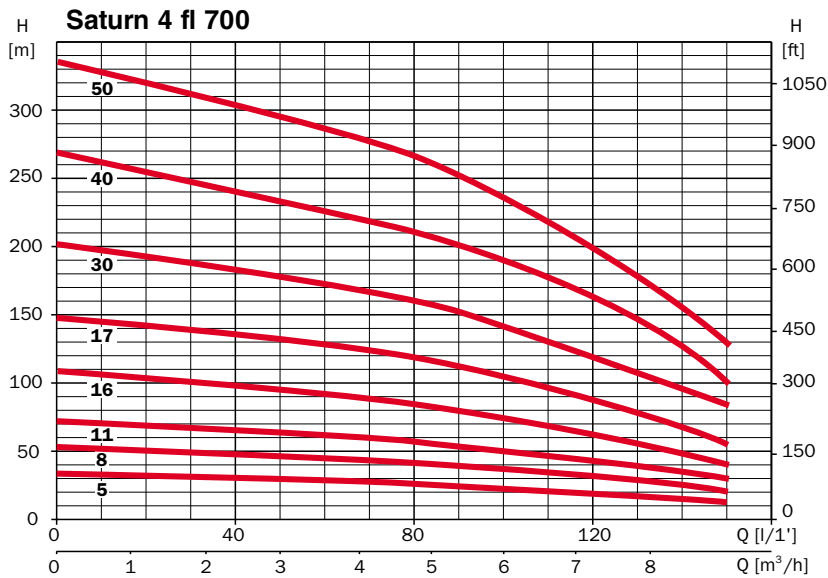
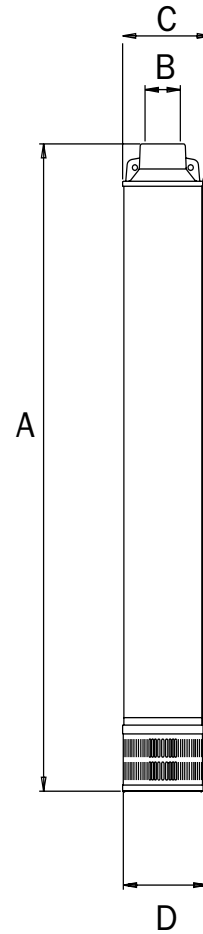
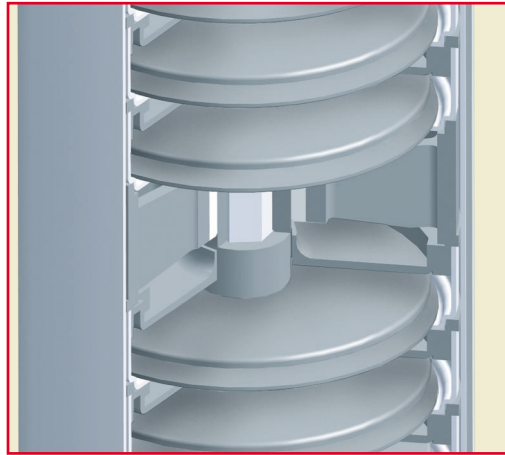

	A	B	C	D	Kg
Saturn 4fl 700 5	341	2"	98	91	2,9
Saturn 4fl 700 8	456	2"	98	91	3,9
Saturn 4fl 700 11	572	2"	98	91	4,9
Saturn 4fl 700 16	764	2"	98	91	6,5
Saturn 4fl 700 22	995	2"	98	91	8,5
Saturn 4fl 700 30	1303	2"	98	91	11,1
Saturn 4fl 700 40	1688	2"	98	91	14,4
Saturn 4fl 700 50	2073	2"	98	91	17,7

230 V 50 Hz	230/400 V 50 Hz	kW	HP	l/min	10	30	50	70	90	110	130	150
					m³/h	0,6	1,8	3	4,2	5,4	6,6	7,8
Saturn4fl 700 5M	Saturn4fl 700 5	0,75	1		31	30	29	28	24	20	18	12
Saturn4fl 700 8M	Saturn4fl 700 8	1,1	1,5		51	49	46	42	40	33	28	20
Saturn4fl 700 11M	Saturn4fl 700 11	1,5	2		70	68	62	59	52	48	39	30
Saturn4fl 700 16M	Saturn4fl 700 16	2,2	3		106	100	95	89	80	69	55	40
Saturn4fl 700 22M	Saturn4fl 700 17	3	4		145	139	130	122	111	96	79	55
	Saturn4fl 700 30	3,7	5,5		195	188	178	166	150	130	106	85
	Saturn4fl 700 40	5,5	7,5		260	248	232	220	200	178	145	100
	Saturn4fl 700 50	7,5	10		328	310	295	278	252	218	175	130

Saturn 4fl 900

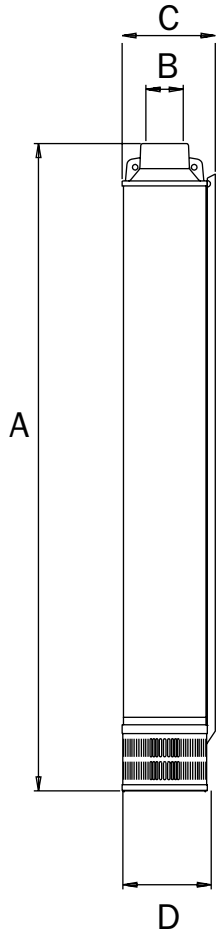

	A	B	C	D	Kg
Saturn 4fl 900 5	341	2"	98	91	2,9
Saturn 4fl 900 7	418	2"	98	91	3,5
Saturn 4fl 900 10	533	2"	98	91	4,5
Saturn 4fl 900 14	687	2"	98	91	5,8
Saturn 4fl 900 19	880	2"	98	91	7,4
Saturn 4fl 900 27	1188	2"	98	91	10
Saturn 4fl 900 36	1534	2"	98	91	13

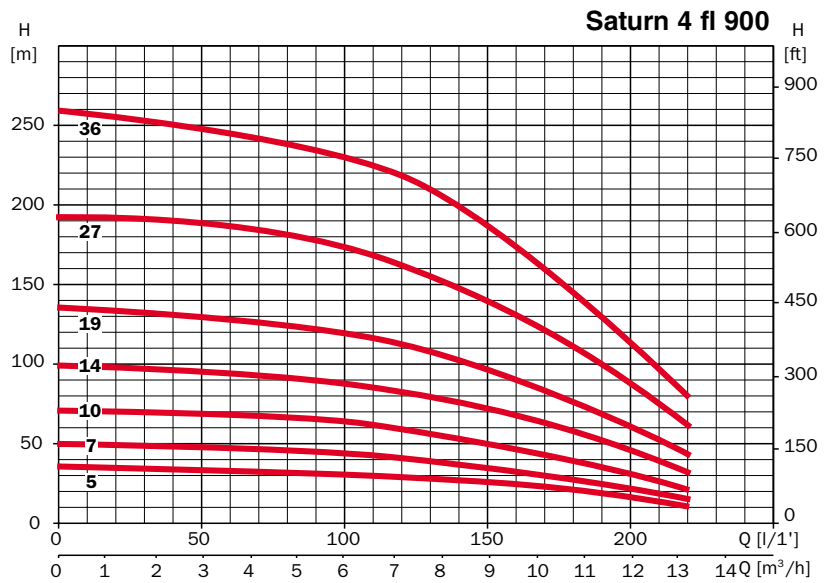

	230 V 50 Hz	230/400 V 50 Hz	kW	HP	l/min m³/h	10	30	60	90	120	150	180	220
						0,6	1,8	3,6	5,4	7,2	9	10,8	13,2
Satum4fl 900 5M	Satum4fl 900 5	1,5	2		35	34	32	31	30	26	21	12	
Satum4fl 900 7M	Satum4fl 900 7	1,5	2		50	49	48	45	41	35	28	16	
Satum4fl 900 10M	Satum4fl 900 10	2,2	3		70	69	68	65	60	50	40	22	
	Satum4fl 900 14	3	4		100	98	92	90	82	72	56	31	
	Satum4fl 900 19	3,7	5,5		132	130	128	120	111	97	75	42	
	Satum4fl 900 27	5,5	7,5		190	189	185	176	162	140	110	61	
	Satum4fl 900 36	7,5	10		256	251	243	234	218	189	145	80	

Saturn 4fl 1300

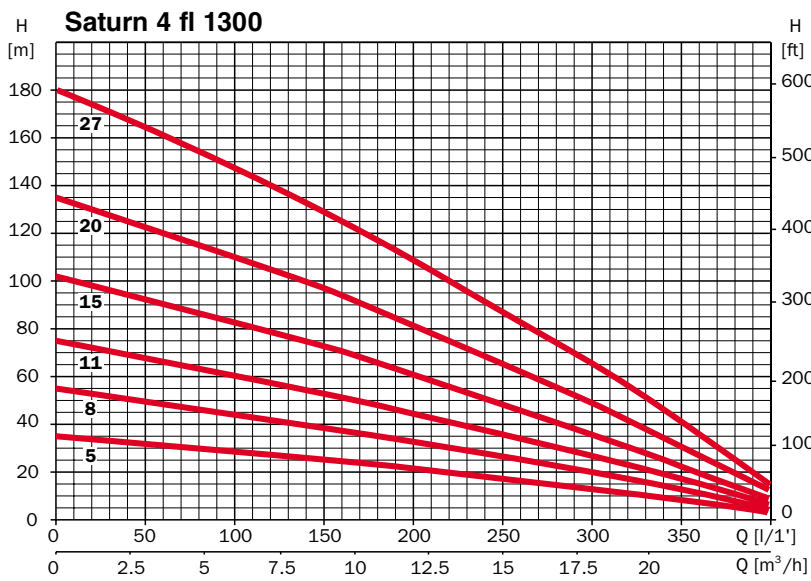
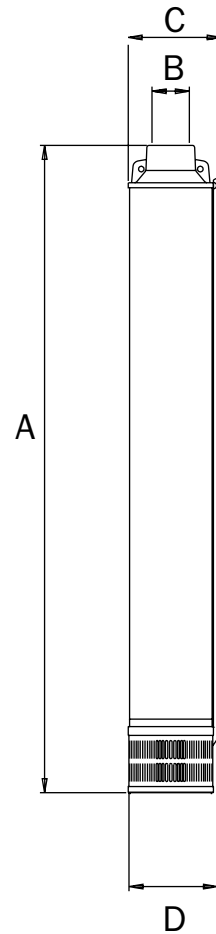

	A	B	C	D	Kg
Saturn 4fl 1300 5	363	2"	98	91	3
Saturn 4fl 1300 8	491	2"	98	91	4,1
Saturn 4fl 1300 11	620	2"	98	91	5,2
Saturn 4fl 1300 15	792	2"	98	91	6,6
Saturn 4fl 1300 20	1006	2"	98	91	8,4
Saturn 4fl 1300 27	1306	2"	98	91	10,9

230 V 50 Hz	230/400 V 50 Hz	kW	HP	I/min	50	100	150	200	250	300	350	400
				m³/h	3	6	9	12	15	18	21	24
Saturn4fl 1300 5M	Satum4fl 1300 5	1,5	2		31	28	25	20	16	12	7	3
Saturn4fl 1300 8M	Satum4fl 1300 8	2,2	3		49	44	38	32	25	19	12	4
Saturn4fl 1300 11M	Satum4fl 1300 11	3	4		67	60	53	44	35	26	16	6
	Satum4fl 1300 15	3,7	5,5		92	83	72	60	48	35	22	8
	Satum4fl 1300 20	5,5	7,5		122	110	96	81	65	48	30	12
	Satum4fl 1300 27	7,5	10		165	147	130	108	87	65	40	15

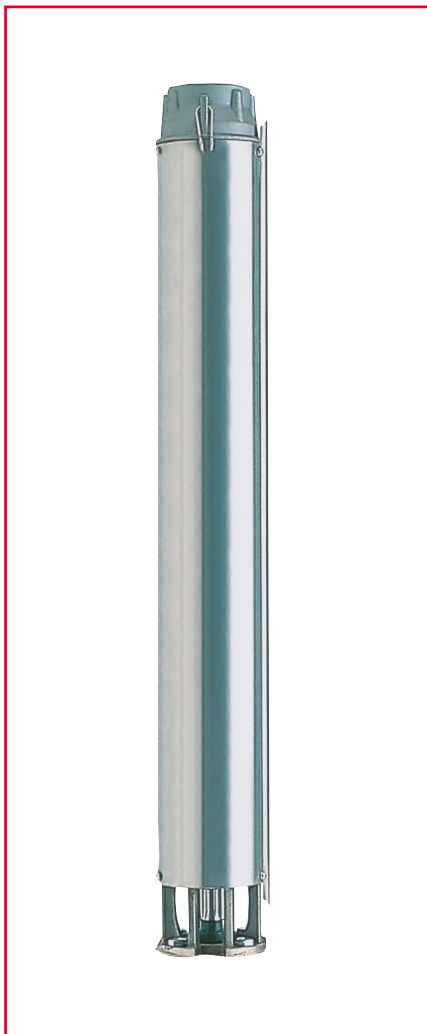

Погружные центробежные многоступенчатые насосы со встроенным обратным клапаном для скважин 6" (150 мм)

Назначение

Для подачи чистых жидкостей без длинноволоконистых включений и веществ, агрессивных по отношению к материалам деталей насоса.

Основные области применения

Подъем воды из скважин. Работа в различных модульных системах и установках водоснабжения, орошения, осушения и повышения давления. Подача воды для бассейнов, фонтанов, моечного оборудования и других производственно-хозяйственных нужд.

Особенности

Высокая сопротивляемость к истиранию и засорению гидравлической части. Рабочие колеса имеют свободный «плавающий» ход, который позволяет значительно уменьшить износ рабочих колес при большом содержании песка в воде, предотвращает их блокировку, обеспечивает мягкость работы и увеличивает срок службы насоса.

Преимущества

Длительный срок службы. Полная герметичность и изоляция мотора. Отличное качество используемых материалов. Бесшумная работа. Экономичность в работе. Не требует обслуживания. Не загрязняет питьевую воду.

Конструкция

Многоступенчатый центробежный насос с вертикальным напорным патрубком с внутренней резьбой. Всасывающий фильтр предотвращает доступ крупных предметов в гидравлическую часть. Встроенный обратный клапан препятствует образованию обратного потока. Электродвигатель переменного тока заполнен охлаждающей жидкостью или водой (в соответствии со стандартами NEMA). Охлаждение происходит за счет протока перекачиваемой воды по наружной поверхности мотора. Самосмазывающиеся подшипники снимают аксиальные напряжения с вала и не требуют обслуживания.

Материалы

Корпус насоса - нержавеющая сталь AISI 304
 Напорный патрубок - нержавеющая сталь AISI 304
 Всасывающий фильтр - нержавеющая сталь AISI 304
 Защитный кожух кабеля - нержавеющая сталь AISI 304
 Вал - нержавеющая сталь AISI 309
 Рабочие колеса - армированный Noryl
 Диффузор - армированный Noryl

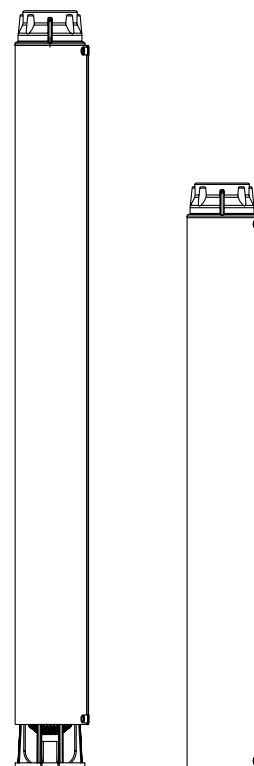

Saturn 6 80

230 V 50 Hz	230/400 V 50 Hz	A				P1 (kW)		kW	HP	μF	l/min m³/h	5	50	100	130	150	200	250	280
		1~ 230 V	230 V	3~ 400 V	692 V	1~	3~					0,3	3	6	7,8	9	12	15	16,8
Saturn6 80 5M	Saturn6 80 5	15,3	9,5	5,5	3,2	3,2	3	2,2	3	50		79	76	71	63	60	47	25	7
	Saturn6 80 6	-	13,1	7,6	4,4	-	4,1	3	4	-		99	96	82	78	75	58	29	9
	Saturn6 80 7	-	13,1	7,6	4,4	-	4,1	3	4	-		114	109	100	88	86	62	40	12
	Saturn6 80 8	-	17	9,8	5,6	-	5,4	3,7	5,5	-		127	123	112	103	97	74	45	18
	Saturn6 80 9	-	17	9,8	5,6	-	5,4	4	5,5	-		145	138	125	113	108	82	49	23
	Saturn6 80 12	-	22,5	13	7,5	-	7,2	5,5	7,5	-		196	182	171	154	147	113	51	25
	Saturn6 80 15	-	28,2	16,3	9,4	-	9,3	7,5	10	-		244	229	211	195	179	138	75	32
	Saturn6 80 18	-	36,3	21	12,1	-	11,9	9,2	12,5	-		290	276	251	229	218	169	95	37
	Saturn6 80 21	-	36,3	21	12,1	-	11,9	9,2	12,5	-		339	325	295	273	259	197	110	48
	Saturn6 80 24	-	41,5	24	13,9	-	13,7	11	15	-		387	368	336	311	282	222	123	54
	Saturn6 80 28	-	55,4	32	18,5	-	18,1	15	20	-		451	429	394	362	338	258	142	59
	Saturn6 80 30	-	55,4	32	18,5	-	18,1	15	20	-		485	462	423	390	363	275	154	64
	Saturn6 80 40	-	69,2	40	23,1	-	22,9	18,5	25	-		647	619	558	516	478	371	208	89
	Saturn6 80 45	-	81,3	47	27,2	-	27,2	22	30	-		725	693	630	577	542	413	230	100

Saturn 6 120, 240

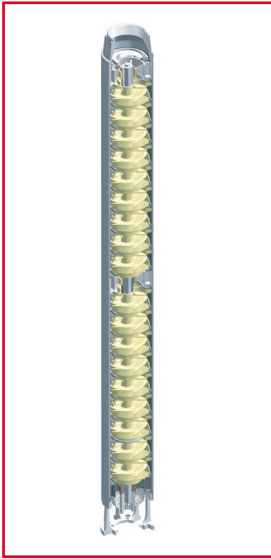

Saturn 6 120

230 V 50 Hz	230/400 V 50 Hz	A				P1 (kW)		kW	HP	µF	l/min m³/h	10	50	100	150	200	250	300	350
		1~ 230 V	230 V	3~		1~	3~					0,6	3	6	9	12	15	18	21
				400 V	692 V														
Saturn6 120 4M	Saturn6 120 4	15,3	9,5	5,5	3,2	3,2	3	2,2	3	50	63	60	58	55	50	40	25	10	
	Saturn6 120 5	-	13,1	7,6	4,4	-	4,1	3	4	-	80	77	75	73	64	50	35	12	
	Saturn6 120 6	-	17	9,8	5,6	-	5,4	3,7	5,5	-	98	94	88	81	75	59	40	14	
	Saturn6 120 7	-	22,5	13	7,5	-	7,2	5,5	7,5	-	111	107	103	99	87	72	49	20	
	Saturn6 120 8	-	22,5	13	7,5	-	7,2	5,5	7,5	-	127	125	120	112	100	81	55	24	
	Saturn6 120 9	-	22,5	13	7,5	-	7,2	5,5	7,5	-	143	139	135	126	112	91	61	27	
	Saturn6 120 12	-	28,2	16,3	9,4	-	9,3	7,5	10	-	190	185	177	168	149	122	82	33	
	Saturn6 120 15	-	36,3	21	12,1	-	11,9	9,2	12,5	-	237	230	225	211	187	150	102	43	
	Saturn6 120 18	-	41,5	24	13,9	-	13,7	11	15	-	283	277	271	253	225	180	124	50	
	Saturn6 120 21	-	55,4	32	18,5	-	18,1	15	20	-	330	325	314	295	262	212	146	60	
	Saturn6 120 24	-	55,4	32	18,5	-	18,1	15	20	-	377	373	360	338	300	245	168	65	
	Saturn6 120 30	-	69,2	40	23,1	-	22,9	18,5	25	-	475	466	450	423	375	301	203	80	
	Saturn6 120 35	-	81,3	47	27,2	-	27,2	22	30	-	552	544	525	489	436	353	244	95	
	Saturn6 120 40	-	110,9	64,1	37	-	35,8	30	40	-	629	623	602	572	502	403	275	105	

Saturn 6 240

230 V 50 Hz	230/400 V 50 Hz	A				P1 (kW)		kW	HP	µF	l/min m³/h	25	100	200	300	350	400	500	600
		1~ 230 V	230 V	3~		1~	3~					1,5	6	12	18	21	24	30	36
				400 V	692 V														
Saturn6 240 2M	Saturn6 240 2	11	6,6	3,8	2,2	2,2	2	1,5	2	40	25	23	22	20	19	17	13	2	
Saturn6 240 3AM	Saturn6 240 3A	15,3	9,5	5,5	3,2	3,2	3	2,2	3	50	35	33	30	28	26	23	19	6	
	Saturn6 240 3	-	13,2	7,6	4,4	-	4,1	3	4	-	48	46	44	39	36	31	24	18	
	Saturn6 240 4	-	17	9,8	5,6	-	5,4	3,7	5,5	-	59	55	52	50	46	38	27	21	
	Saturn6 240 6	-	22,5	13	7,5	-	7,2	5,5	7,5	-	93	88	80	75	69	61	34	23	
	Saturn6 240 8	-	28,2	16,3	9,4	-	9,3	7,5	10	-	125	115	109	96	88	78	56	30	
	Saturn6 240 10	-	36,3	21	12,1	-	11,9	9,2	12,5	-	152	139	131	121	108	99	74	40	
	Saturn6 240 12	-	41,5	24	13,9	-	13,7	11	15	-	182	174	156	141	130	121	87	48	
	Saturn6 240 14	-	55,4	32	18,5	-	18,1	15	20	-	211	202	183	163	154	140	100	55	
	Saturn6 240 16	-	55,4	32	18,5	-	18,1	15	20	-	244	230	218	194	179	162	120	60	
	Saturn6 240 20	-	69,2	40	23,1	-	22,9	18,5	25	-	303	289	273	243	224	201	147	78	
	Saturn6 240 24	-	81,3	47	27,2	-	27,2	22	30	-	365	345	321	286	253	238	177	96	
	Saturn6 240 28	-	110,9	64,1	37	-	35,8	30	40	-	425	403	375	332	306	277	206	112	
	Saturn6 240 32	-	110,9	64,1	37	-	35,8	30	40	-	485	462	427	381	350	320	238	119	
	Saturn6 240 39	-	138,4	80	46,2	-	45,2	37	50	-	589	563	524	462	429	391	281	148	
	Saturn6 240 44	-	164	95	55	-	53,7	45	60	-	668	637	595	539	498	448	325	170	

Saturn 6 360, 480

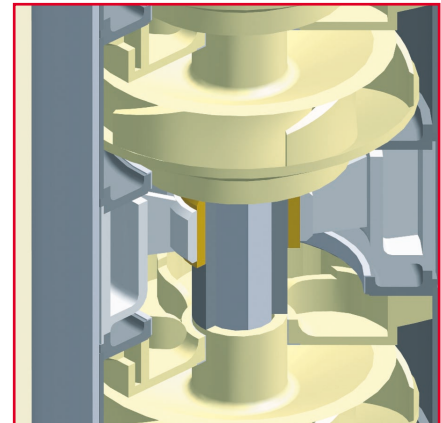
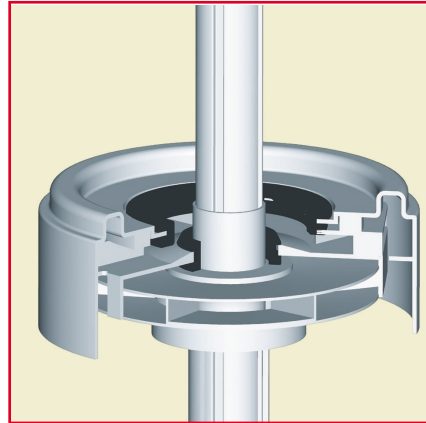

Saturn 6 360

230 V 50 Hz	230/400 V 50 Hz	A				P1 (kW)		kW	HP	μF	l/min m³/h	100	200	300	400	500	600	700	800
		1~ 230 V	230 V	3~		1~	3~					6	12	18	24	30	36	42	48
				400 V	692 V														
	Satum6 360 2	-	13,1	7,6	4,4	-	4,1	3	4	-	29	28	26	25	23	20	17	6	
	Satum6 360 3	-	17	9,8	5,6	-	5,4	4	5,5	-	48	46	43	38	35	29	22	10	
	Satum6 360 4	-	22,5	13	7,5	-	7,2	5,5	7,5	-	60	58	54	52	46	38	27	18	
	Satum6 360 5	-	28,2	16,3	9,4	-	9,3	7,5	10	-	77	75	70	62	60	50	37	20	
	Satum6 360 6	-	36,3	21	12,1	-	11,9	9,2	12,5	-	93	89	83	76	71	60	44	23	
	Satum6 360 8	-	41,5	24	13,9	-	13,7	11	15	-	125	120	111	103	94	78	57	27	
	Satum6 360 9	-	55,4	32	18,5	-	18,1	15	20	-	139	135	125	117	105	89	64	31	
	Satum6 360 10	-	55,4	32	18,5	-	18,1	15	20	-	154	148	139	130	117	99	73	38	
	Satum6 360 12	-	69,2	40	23,1	-	22,9	18,5	25	-	186	176	170	156	140	118	86	44	
	Satum6 360 15	-	81,3	47	27,2	-	27,2	22	30	-	233	224	212	198	175	145	105	53	
	Satum6 360 18	-	110,9	64,1	37	-	35,8	30	40	-	278	270	255	237	210	175	126	65	
	Satum6 360 20	-	110,9	64,1	37	-	35,8	30	40	-	311	300	286	264	236	200	144	73	
	Satum6 360 24	-	138,4	80	46,2	-	45,2	37	50	-	375	362	347	319	279	236	169	87	
	Satum6 360 28	-	164,4	95	55	-	53,7	45	60	-	432	419	399	370	326	273	198	100	

Saturn 6 480

230 V 50 Hz	230/400 V 50 Hz	A				P1 (kW)		kW	HP	μF	l/min m³/h	100	300	400	500	600	700	900	1100
		1~ 230 V	230 V	3~		1~	3~					6	18	24	30	36	42	54	66
				400 V	692 V														
Satum6 480 2AM	Satum6 480 2A	15,3	9,5	5,5	3,2	3,2	3	2,2	3	50	23	20	17	13	12	10	5	1	
	Satum6 480 2	-	17	9,8	5,6	-	5,4	3,7	5,5	-	25	24	22	21	20	18	11	4	
	Satum6 480 3	-	22,5	13	7,5	-	7,2	5,5	7,5	-	40	36	33	29	27	25	19	7	
	Satum6 480 4	-	28,2	16,3	9,4	-	9,3	7,5	10	-	50	47	45	43	38	35	23	9	
	Satum6 480 5	-	36,3	21	12,1	-	11,9	9,2	12,5	-	65	60	56	52	48	44	28	10	
	Satum6 480 6	-	41,5	24	13,9	-	13,7	11	15	-	77	71	68	62	56	50	32	13	
	Satum6 480 8	-	55,4	32	18,5	-	18,1	15	20	-	102	95	89	82	76	68	45	15	
	Satum6 480 9	-	55,4	32	18,5	-	18,1	15	20	-	114	105	100	94	84	75	50	20	
	Satum6 480 10	-	69,2	40	23,1	-	22,9	18,5	25	-	127	121	111	103	96	85	54	22	
	Satum6 480 12	-	81,3	47	27,2	-	27,2	22	30	-	152	144	134	126	115	100	67	25	
	Satum6 480 15	-	110,9	64,1	37	-	35,8	30	40	-	189	177	169	155	145	126	82	29	
	Satum6 480 18	-	110,9	64,1	37	-	35,8	30	40	-	228	215	203	190	173	151	101	38	
	Satum6 480 22	-	138,4	80	46,2	-	45,2	37	50	-	278	257	247	230	212	187	123	46	
	Satum6 480 25	-	164,4	95	55	-	53,7	45	60	-	320	295	280	266	243	210	134	50	